

⚠ Do not attempt to install or use the product until the Installation is fully read and understood.

- A. This product must only be installed by a qualified electrician
- B. Ensure that the product is installed in accordance with the local code
- C. Before installation make sure power is off at the fuse box to prevent an electric shock
- D. Do not power this product while it is on the reel
- E. Only use Moda Drivers which are listed as compatible with this product
- F. Ensure that power is off before connecting or disconnecting the product
- G. Always test the product and Driver before installing, to ensure products are working properly and were not damaged during shipping

⚠ No intente instalar o utilizar el producto sin antes leer y comprender las instrucciones.

- A. Este producto sólo debe ser instalado por un electricista calificado
- B. Ase seguro que el producto esté instalado de acuerdo con el código local
- C. Antes de la instalación, ase seguro que la alimentación eléctrica esté apagada en la cortacircuitos para evitar una descarga eléctrica.
- D. No encienda este producto mientras está en el carrete
- E. Utilice únicamente conductores Moda que estén listados como compatibles con este producto
- F. Asegúrese de que la alimentación eléctrica esté apagada antes de conectar o desconectar el producto.
- G. Siempre prueba el producto y el conductor antes de instalarlos, para garantizar que los productos funcionen correctamente y no sufran daños durante el envío

⚠ Ne tentez pas d'installer ou d'utiliser le produit jusqu'à ce que l'installation est entièrement lu et compris.

- A. Ce produit doit être installé uniquement par un électricien qualifié
- B. Assurez-vous que le produit est installé conformément au code local
- C. Avant l'installation, assurez-vous que l'alimentation est coupée au niveau de la boîte à fusibles pour éviter un choc électrique
- D. N'alimentez pas ce produit lorsqu'il est sur la bobine
- E. Utilisez uniquement les pilotes Moda répertoriés comme compatibles avec ce produit.
- F. Assurez-vous que l'alimentation est coupée avant de connecter ou de déconnecter le produit
- G. Testez toujours le produit et le pilote avant l'installation, pour vous assurer que les produits fonctionnent correctement et n'ont pas été endommagés pendant le transport.

1 Must be installed by a qualified electrician in accordance with all national and local electrical and construction codes and regulations by a person familiar with the construction and operation of the product and the hazards involved. Failure to comply with the following installation instructions will void the warranty and may result in serious injury or possible death. Ensure power is off before installation, verify electrical plan first and read all installation instructions prior to installation. With the constant development of our products please check our website (www.modalight.com) for any possible changes to the installation of this product.

Debe ser instalado en acuerdo con todos los códigos y reglamentos nacionales, locales eléctricos y de construcción. Debe ser instalado por un electricista calificado y familiarizada con la instalación y el funcionamiento del producto y los riesgos involucrados. El incumplimiento de las siguientes instrucciones de instalación anulará la garantía y puede provocar lesiones graves o la muerte. Ase seguro de que la energía esté apagada antes de la instalación, verifique primero los planes eléctricos y lea todas las instrucciones de instalación antes de instalar. Con el constante desarrollo de nuestros productos, visite nuestro sitio web (www.modalight.com) para todos posibles cambios en la instalación de este producto.

Doit être installé par un électricien qualifié conformément à tous les codes et réglementations électriques et de construction nationaux et locaux par une personne connaissant bien la construction et le fonctionnement du produit et les risques encourus. Le non-respect des instructions d'installation suivantes annulera la garantie et pourrait entraîner des blessures graves ou la mort éventuelle. Assurez-vous que l'alimentation est coupée avant l'installation, vérifiez d'abord le plan électrique et lisez toutes les instructions d'installation avant l'installation. Avec le développement constant de nos produits s'il vous plaît consulter notre site web (www.modalight.com) pour toutes les modifications possibles à l'installation de ce produit.

DRY LOCATION INSTALL
INSTALACIÓN DE LUGARES SECOS
INSTALLATION EMPLACEMENT SEC

2 Verify electrical plan and ensure all hardware is present
Verificar plan electrico y verifique que todo el equipo esté presente
Vérifier le plan électrique et assurer que tout le matériel est présent



Max Continuous Run: See chart on page 2
Continuidad Máxima: Ver cuadro en la página 2
Run Continue Max: Voir tableau à la page 2 ou extérieurs

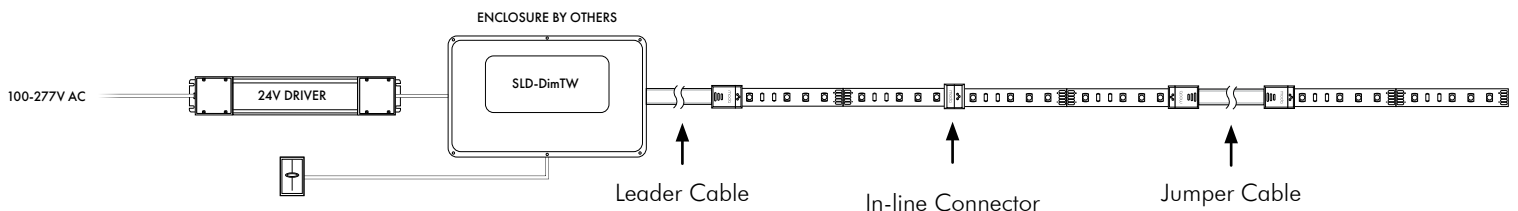

3

Compatible 24V driver list and max continuous run

Lista de conductores de 24V compatibles y funcionamiento longitud máximo

Liste des pilotes 24V compatibles et fonction de longueur maximale

On/Off Driver	Voltage Range	Wattage	IP Rating	Max Continuous Run
MPND96	100-277V	96W	IP66	12ft

4

Voltage Drop Calculator

Calculadora de caída de voltaje

Calculateur de chute de tension

Wattage	10AWG	12AWG	14AWG	16AWG	18AWG
5	1379.4	867.7	678.1	342.8	215.2
10	706.5	444.4	322.9	175.6	110.2
15	459.8	289.2	215.2	114.2	71.7
20	349.0	219.5	163.3	86.7	54.4
25	278.5	175.2	130.4	69.2	43.4
30	231.7	145.7	108.5	57.6	36.1
35	199.7	125.6	92.9	49.6	31.1
40	173.4	109.1	81.2	43.1	27.0
45	154.0	96.9	72.1	38.3	24.0
50	139.2	87.6	65.2	34.6	21.7
55	126.5	79.5	59.2	31.4	19.7
60	115.8	72.8	54.2	28.8	18.1
65	106.8	67.2	50.0	26.6	16.7
70	99.2	62.4	39.4	24.7	15.5
75	92.5	58.2	36.7	23.1	14.5
80	86.9	54.7	34.4	21.6	13.5
85	81.8	51.4	32.4	20.3	12.7
90	77.2	48.6	30.5	19.2	12.0
96	72.4	45.5	28.6	18.0	11.3

5

Power Consumption

Consumo de energía

Consommation d'énergie

Length (ft)	W/ft	Total W
0		1.05
1	9.6	9.60
2	8.9	17.70
3	8.4	25.30
4	8.3	33.10
5	8.1	40.60
6	8.0	48.00
7	7.8	54.80
8	7.7	61.70
9	7.6	68.30
10	7.2	71.90
11	7.1	77.60
12	6.9	83.00

Based on 90% maximum load of the LED Driver

Basado en una carga máxima del 90% del controlador LED

Basé sur une charge maximale de 90% du driver LED

6

Remove paper backing from 3M self-adhesive and apply to a clean, smooth surface. Any dust or debris will reduce the self-adhesive quality of the product. HO outputs must be installed in an aluminum extrusion to provide heat dissipation.

Retire el papel protector de 3M autoadhesivo y aplíquelo a una superficie lisa y limpia. Cualquier polvo o escombros reducirá la calidad autoadhesiva del producto. Las salidas HO deben instalarse en una extrusión de aluminio para proporcionar disipación de calor.

Retirer la pellicule protectrice de 3M auto-adhésifs sauvegarde et appliquez sur la surface lisse et propre. Toute poussière ou débris réduira la qualité auto-adhésive du produit. Les puissances HO doivent être installées dans une extrusion d'aluminium pour assurer la dissipation de la chaleur



Do not twist, hang, or suspend

No torcer, colgar o suspender.

Ne pas tordre, accrocher ou suspendre.



Maximum bend radius for FPCB is 2" (50mm)
Damage will occur if strips are bent at sharp angles

Curvatura máxima para FPCB es de 2" (50mm).

Daño se producirá si las tiras se doblan en ángulos agudos.

Maximum de courbure pour FPCB est de 2" (50mm).

Les dommages se produira si les bandes sont pliés à angles vifs.

7 Wiring
Cablería
Cables

The maximum leader cable is 6ft in length. Should you need to extend the leader cable please refer to the Voltage Drop Calculator on Page 2. The calculator is only offered as a guide, and Moda Light does not accept liability for any damage caused by extending leader cables.

El máximo longitud de cable de alimentación es 6 pies. Si necesita extender el cable de alimentación, consulte la Calculadora de caída de voltaje en la página 2. La calculadora solo se ofrece como guía y Moda Light no aceptara responsabilidad por ningún daño causado por la extensión de los cables de alimentación.

Le câble leader maximum mesure 6 pieds de longueur. Si vous devez rallonger le câble leader, veuillez vous référer au calculateur de chute de tension à la page 2. La calculatrice est uniquement proposée à titre indicatif et Moda Light n'accepte aucune responsabilité pour tout dommage causé par l'extension des câbles leaders.

0-10V Control

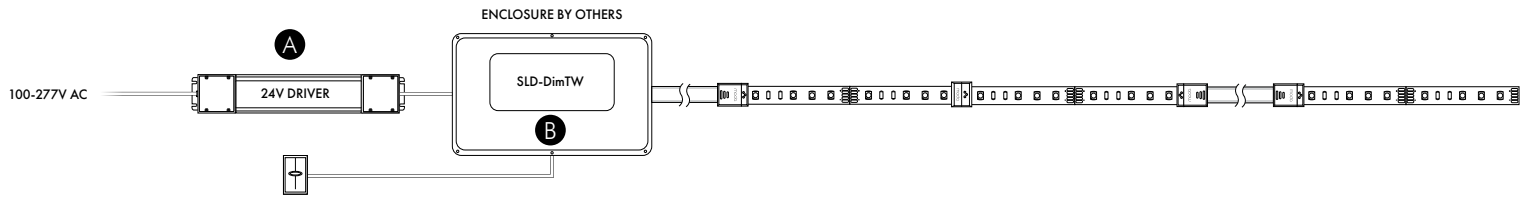

WIRING LEGEND

24V DC Driver Primary Side		
	Black	AC Power Positive
	Red	Load Out Positive
	White	AC Power Negative
	Green	AC Power Ground
24V DC Driver Secondary Side		
	Red	DC Power Positive
	Black	DC Power Negative
SLD-DimTW		

Each wire on the SLD-DimTW device is labeled for easy identification.

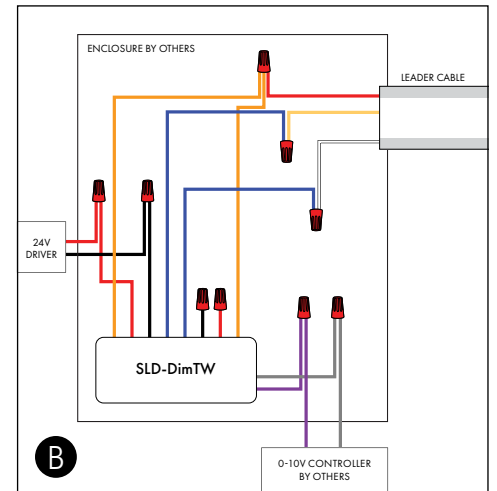
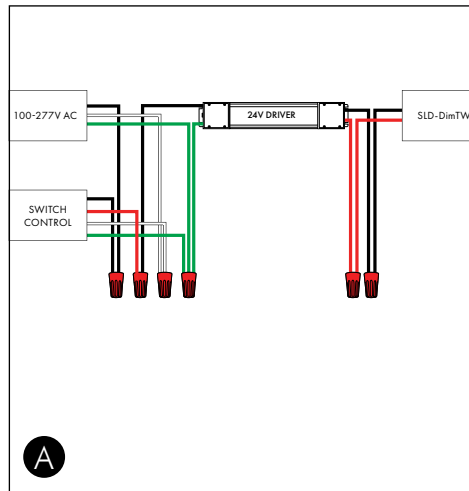

8 Field cuttable at designated points. Please do not cut the product anywhere other than the designated cutting points, in order to prevent product failure.

Corte en los puntos designados. No corte el producto en ningún otro lugar que no sean los puntos de corte designados para evitar fallas en el producto.

Il peut être coupé à des points désignés. Veuillez ne pas couper le produit ailleurs que aux points de coupe désignés, afin d'éviter toute défaillance du produit.

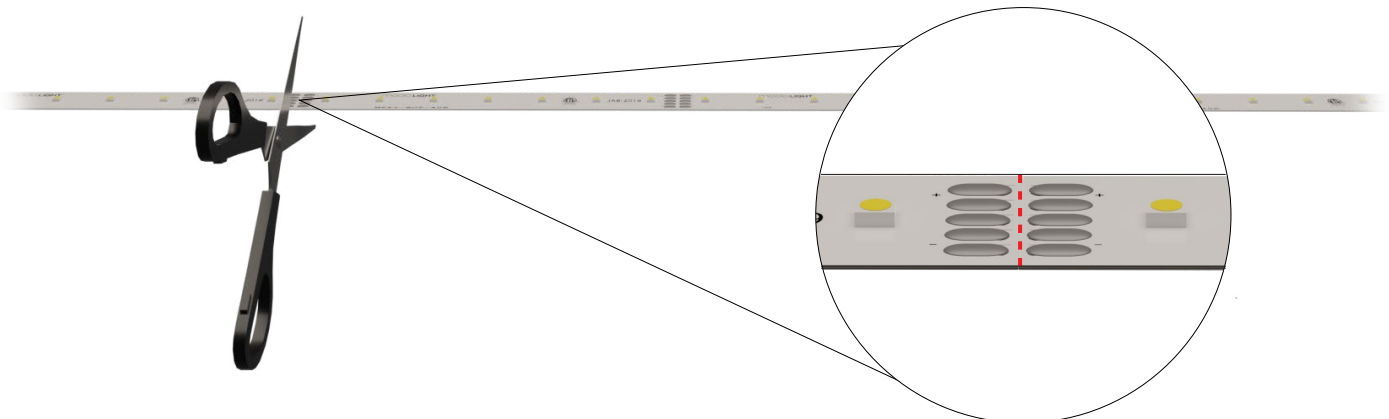

8

Leader cable connection

Conexión del cable de alimentación

Connexion du cordon d'alimentation

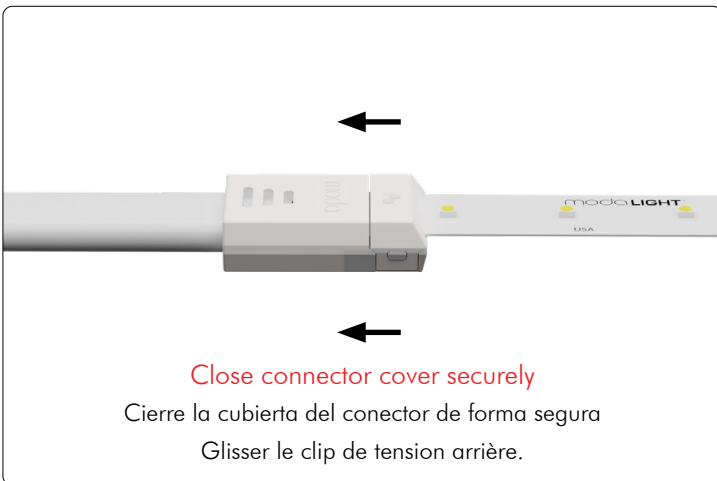
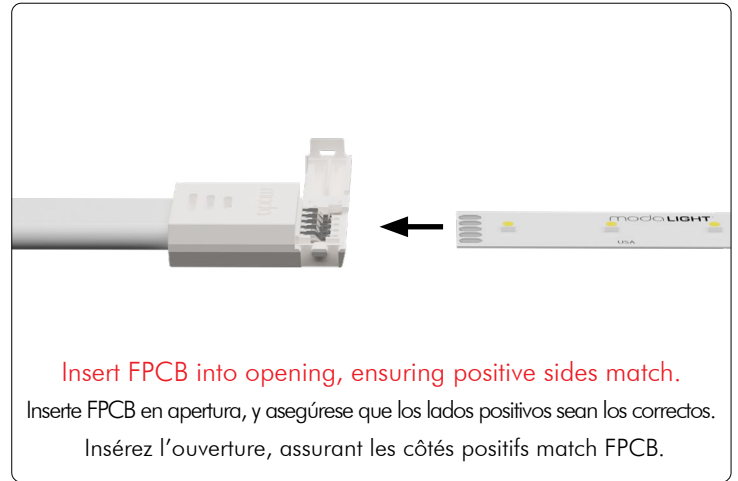
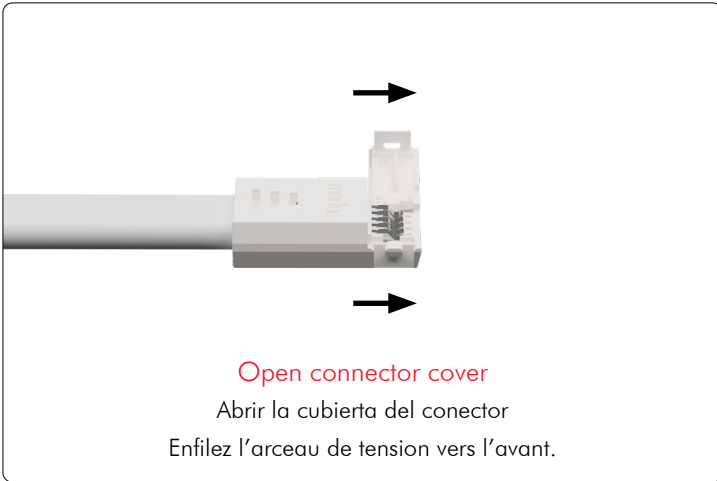

To extend leader cable refer to Voltage Drop Calculator (Page 2)

Para extender el cable de alimentación, consulte la Calculadora de caída de voltaje (página 2)

Pour étendre le câble leader, reportez-vous au calculateur de chute de tension (page 2)



Ensure connector is completely pushed in and secure before powering on, to avoid arcing.

Ase seguro que el conector esté bien introducido en el producto antes de prender, para evitar la formación de arcos

Vérifiez que le connecteur est complètement inséré dans le produit avant de tourner.

10

Available connections. Ensure all connectors are completely pushed in and secure before powering on, to avoid arcing.

Corte en los puntos designados. Ase seguro que todos los conectores estén completamente insertados y seguro antes de prender, para evitar la formación de arcos.

Il peut être coupé à des points désignés. Assurez-vous que tous les connecteurs sont complètement enfoncés et sécurisés avant la mise sous tension, pour éviter les arcs électriques.

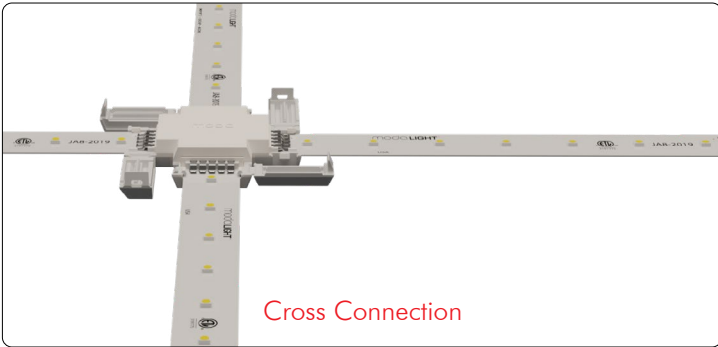
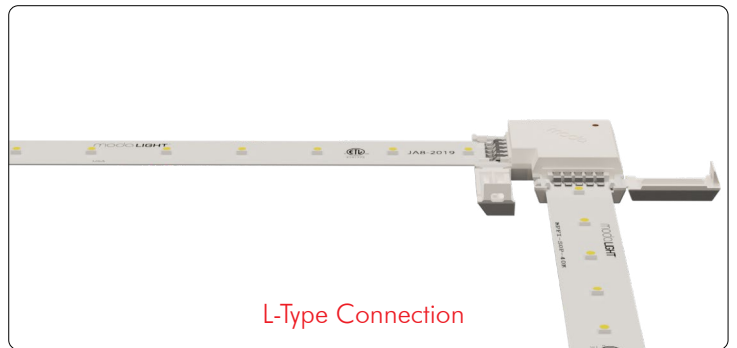
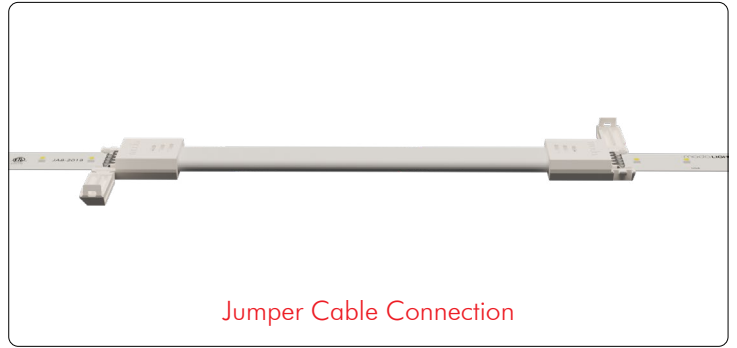
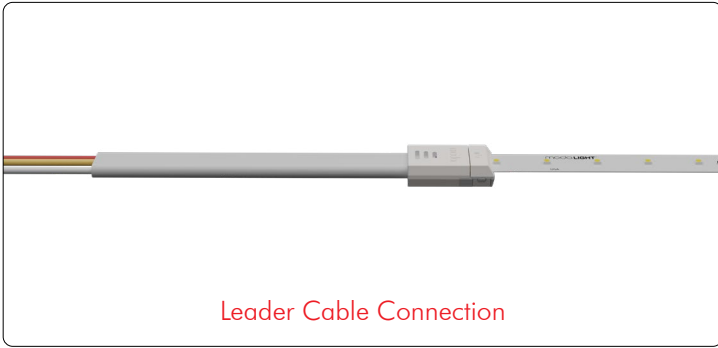

Patent Pending

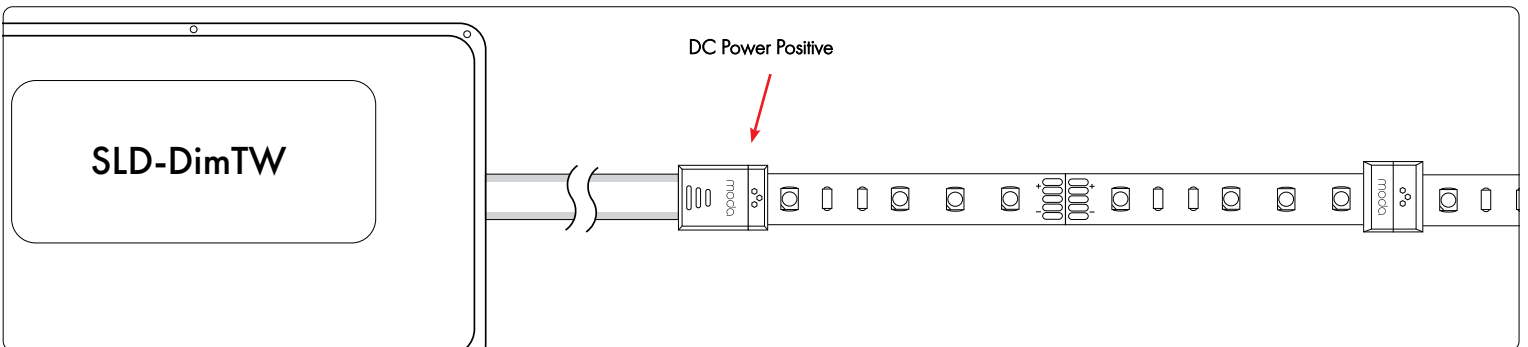



 When cutting this product always measure carefully (cutting points are 4 inches apart) and cut from the opposite end of any leader cable

Al cortar este producto, mida siempre con cuidado (los puntos de corte están a 4 pulgadas de distancia) y corte desde el extremo opuesto de cualquier cable de alimentación.

Lorsque vous coupez ce produit, mesurez toujours soigneusement (les points de coupe sont espacés de 4 pouces) et coupez à partir de l'extrémité opposée de tout câble leader.

 Ensure soldered wires are always connected with the correct polarity – Positive + to Positive + and Negative – to Negative –

Asegúrese de que los cables soldados estén siempre conectados con la polaridad correcta: Positivo + a Positivo + y Negativo – a Negativo –

Assurez-vous que les fils soudés sont toujours connectés avec la bonne polarité – Positif + au Positif + et Négatif – au Négatif –

11

Important Notes

Notas Importantes

Notes Importantes



Do not use this product if the FPCB or power cables are damaged

No utilize el producto si el FPCB o cables de energía están defectuosos!

Ne pas utiliser le produit si le FPCB ou alimentation défectueux est des câbles!



Be careful not to stand on or place heavy objects on the product during installation

Por favor asegúrese de que todas las conexiones estén completamente introducidas antes de encender para evitar arco eléctrico

Font S'il vous plaît que toutes les connexions sont complètement enfoncés avant d'allumer pour éviter arques électriques



Never exceed the maximum run (check Product Specification)

Nunca exceda el longitud máximo (consulte las especificaciones del producto)

Ne dépassez jamais la course maximale (vérifiez les spécifications du produit)



Not suitable for wet or outdoor locations

No apto para lugares húmedos o al aire libre

Ne convient pas aux endroits humides ou extérieurs



Do not cover any part of the product with paint. This will ruin the product and void warranty

No cubra ninguna parte del producto con pintura. Esto arruinará el producto y anulará la garantía

Ne recouvrez aucune partie du produit avec de la peinture. Cela ruinerait le produit et annulerait la garantie



Do not stare directly into beam

No mire fijamente la luz

Ne pas regarder le faisceau

MPFI - SP - US - HO - S1 - W - 24V - - 95 - FT - IN



COMPLETE SKU SAMPLE: MPFI-SP-US-HO-S1-W-24V-GD27-18K-95-12FT-00IN

A - FIXTURE & LOCATION

MPFI — Moda Powerflex Interior

B - PITCH

SP — Standard Pitch

C - REGION

US — United States

D - LIGHT OUTPUT

HO — High Output

E - SERIES NUMBER

S1 — Series 1

F - FPCB FINISH

W — White

G - VOLTAGE

24V — 24 volts

H - CCT

GD27-18K — 2700K-1800K
GD27-18K — 3000K-2200K

I - CRI

95 — 95 CRI

J - FEET

00 — 0FT
01 — 1FT
02 — 2FT
03 — 3FT
04 — 4FT
05 — 5FT
06 — 6FT
07 — 7FT
08 — 8FT
09 — 9FT
10 — 10FT
11 — 11FT
12 — 12FT

K - INCHES

00 — 0IN
04 — 4IN
08 — 8IN

New Powerflex is available in 60ft reels, or can be ordered as custom lengths (cutting increments every 4 inches) up to the full reel size. Check maximum run lengths for each Output on the Power Consumption chart. Do not power single or multiple runs that exceed the maximum run length from a single driver.

FIXTURE	DESCRIPTION	ORDERING SKU
MODA Powerflex Interior Standard Pitch USA High Output White PCB 24V	GD-2700-1800K 7.5W/FT IP20 95CRI	MPFI-SP-US-HO-S1-W-24V-GD27-18K-95-
MODA Powerflex Interior Standard Pitch USA High Output White PCB 24V	GD-3000-2200K 7.5W/FT IP20 95CRI	MPFI-SP-US-HO-S1-W-24V-GD30-22K-95-

ACCESSORIES	DESCRIPTION	ORDERING SKU
Leader Cable 1FT	Connects Powerflex to Power Supply	MPFI-GD-DW-S1-W-LEAD-1FT
Leader Cable 6FT	Connects Powerflex to Power Supply	MPFI-GD-DW-S1-W-LEAD-6FT
Jumper Cable 4IN	Connects 2 Powerflex – enables flexible bends	MPFI-S1-W-JUMP-4IN
Jumper Cable 1FT	Connects 2 Powerflex – enables flexible bends	MPFI-S1-W-JUMP-1FT
Jumper Cable 3FT	Connects 2 Powerflex – enables flexible bends	MPFI-S1-W-JUMP-3FT
Corner Connector	Connects 2 Powerflex at 90°	MPFI-S1-W-LCONN
In-Line Connector	Connects 2 Powerflex together	MPFI-S1-W-SCONN
Cross Connector	Connects 4 Powerflex - X configuration	MPFI-S1-W-XCONN

DRIVERS	DESCRIPTION	ORDERING SKU
96W Driver	100-277V 96W Class 2 On/Off 24V DC CV Plenum Rated Driver c/w Junction Box	MPND96

CONTROLLERS	DESCRIPTION	ORDERING SKU
GlowDim Dimming Module	DC/DC (0/1-10V+PWM) LED Dimming Module	SLD-DimTW